

Öffnungsweg
 opening stroke
 course d'ouverture

A
 Werkzeugeinbauhöhe
 mould space
 hauteur de montage de moule

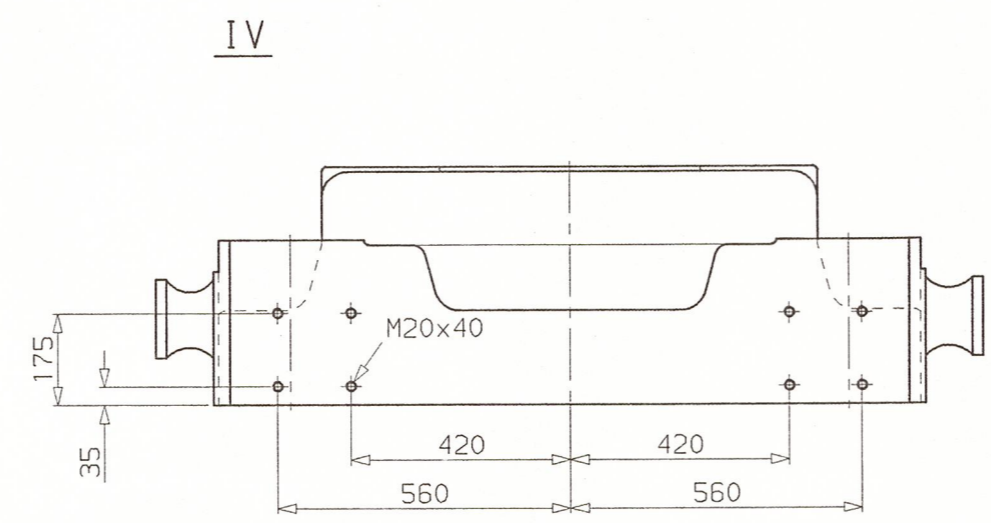
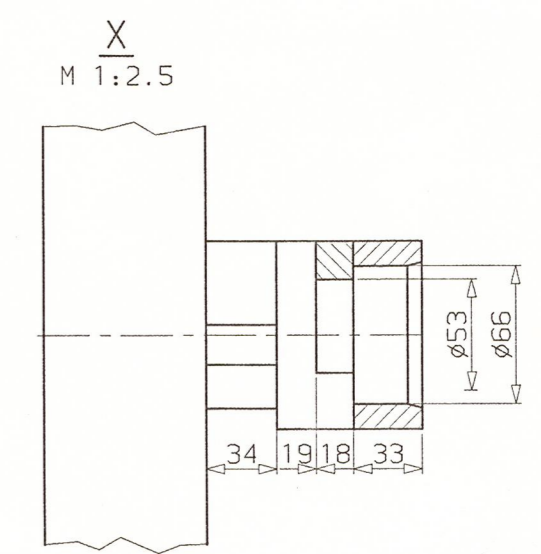
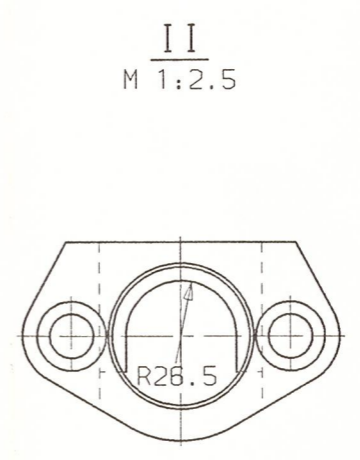
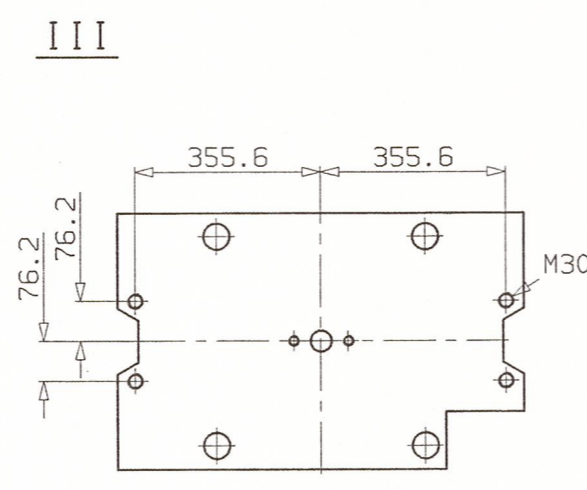
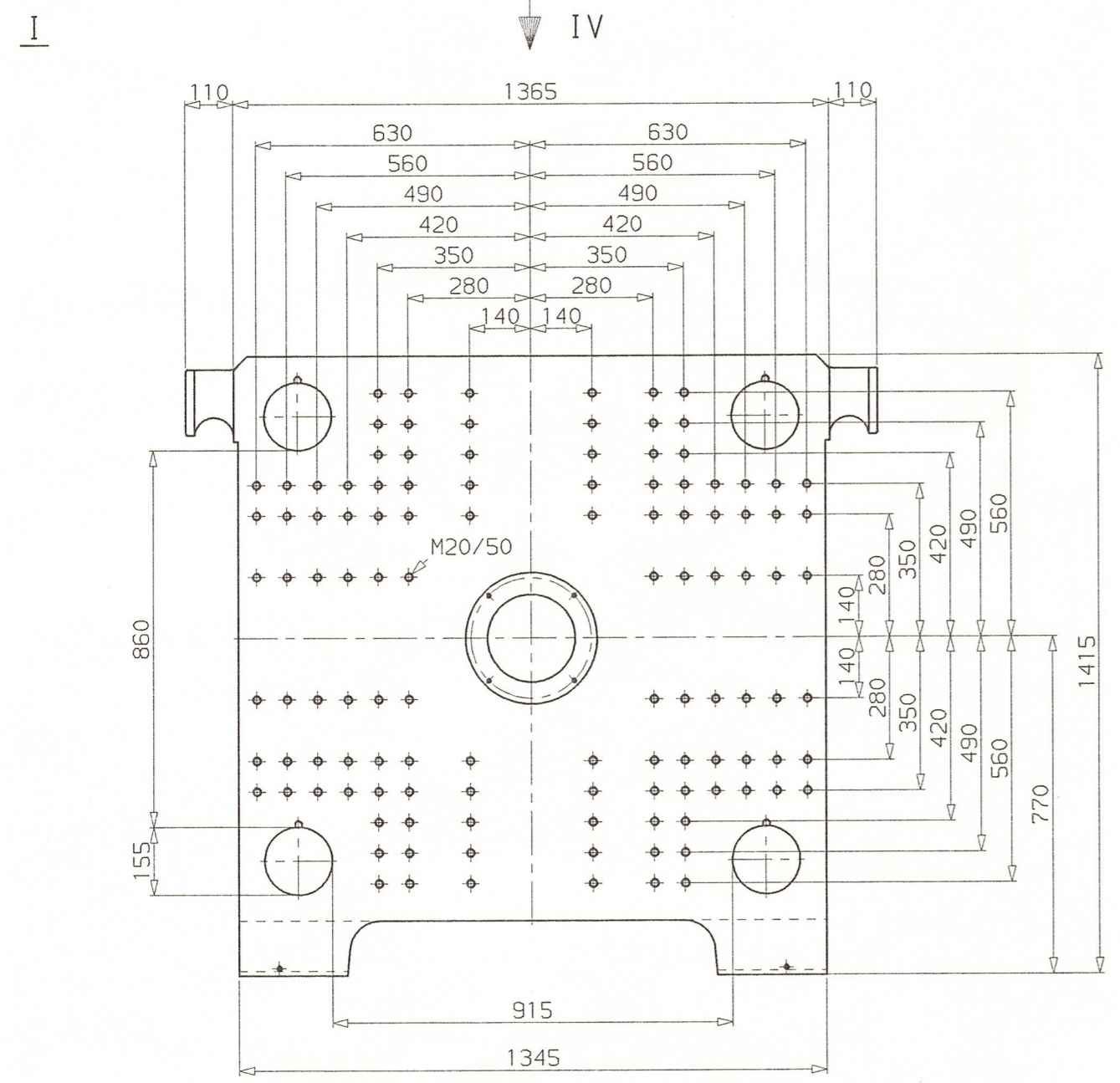
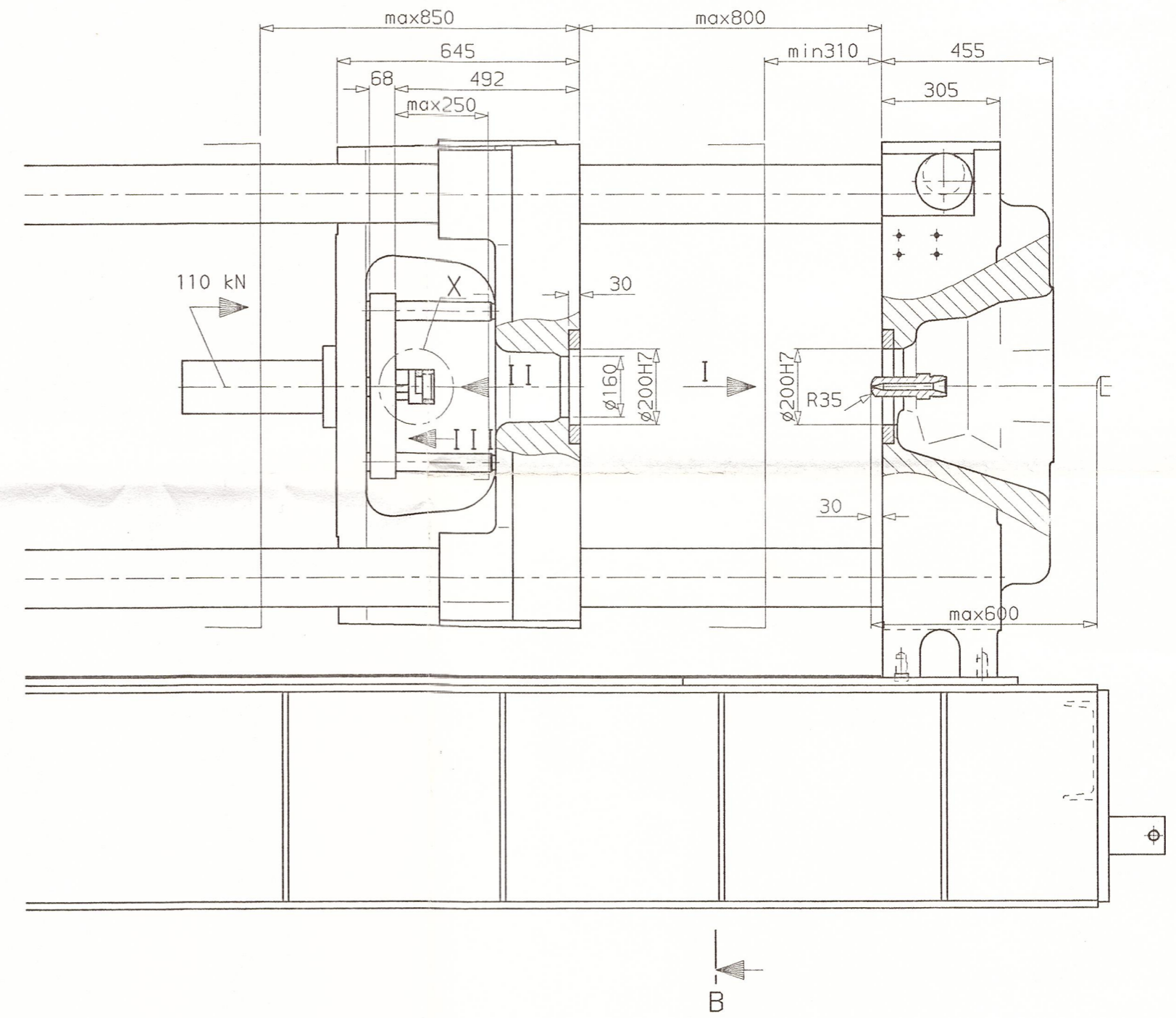

TAG	NAME	ÄNDERUNG	ÄND. NR.	AB. NR.	TAG	NAME
22.03.96	WALLM.	ÜBERFLÄCHEN NACH ISO 1302				
		TOLERIERUNG ISO 8015				
ENGEL ST. VALENTIN AUSTRIA						
WERKZEUGAUFSPANNSITUATION ES 3550/600K						
ZNR.	AUFTR. NR.		Ä. I.		BLATT	
1265 900 29 001 096	10376/03		1 / 1			
KUNDE	STKL. NR.		ÄHNLICH		0381 904 29 001	
TRAGWEINER						
GEPLOTTET FÜR	LL	ALLGEMEINTOLERANZ ISO 2768	RUGSTOLERANZ DIN1695 6T817		BESONDERS GEPRÜFTES MASS	
24.05.96	wa	FERTIGTEIL mittel 5				
DIESE TECHNISCHE VORLAGE IST UNSER EIGENTUM. IHRE UNBEFUGTE VERWERTUNG ODER WEITERGABE WIRD GEMÄSS PARAGRAPH 12 UND 13 DES GESETZES GEGEN DEN UNLAUTEREN WETTBEWERB VERFOLGT.						